

AUTOMATIC SHEET FEEDER Mod. A029

Independent control unit. Strip feeding system synchronized with slitter. Driving by independent vary speed motor. Sheets pick up by sucking pads, actuated by air cylinder. Sheet dropping when vacuum is cut-off. Double sheet detector and rejection. Loading by roller table. Automatic pallet lifting.

Technical features:

Model A029

Capacity (sheet/min.)	50
Sheet size max.	mm. 1120 x 1120
Sheet size min.	mm. 305 x 508
Lifting capacity	Kg. 2500
Conveyor belts	6
Installed power	kW 3,5
Air consumption	NI/min. 300
Net weight (approx)	Kg. 1100
Gross weight (approx)	Kg. 1950
Overall dimensions	m. 1.7 x 1.6 x 3.0
Packing dimensions	m. 2.5 x 2.0 x 2.4

Due to the continuous development of our production, the pictures and the data here included are subject to changes and/or modifications and therefore they shall not be considered binding for our Company.

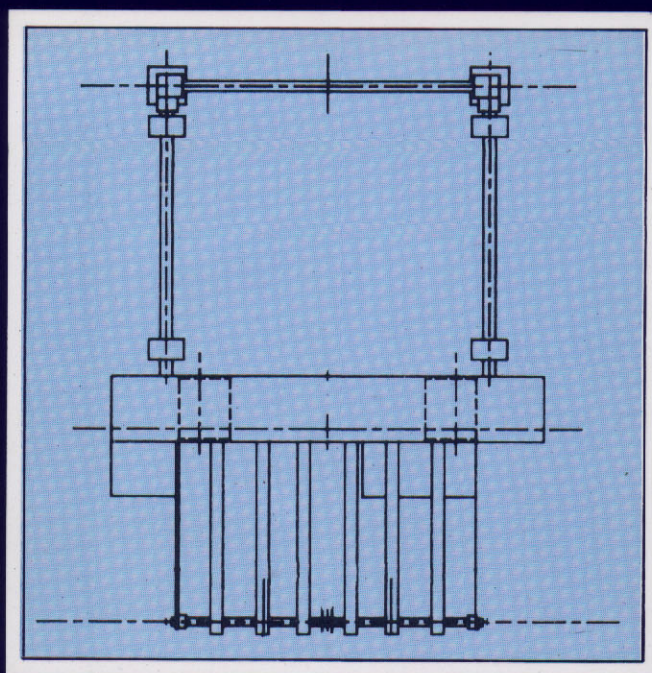

METTIFOGGIO AUTOMATICO Mod. A029

Macchina completamente indipendente. Alimentazione del foglio sincronizzata con la cesoia. Motorizzazione con variatore di velocità. Prelievo foglio mediante ventose azionate da un pistone pneumatico. Rilascio del foglio quando il vuoto viene interrotto. Sensore del doppio foglio ed espulsione. Caricamento della paletta su rulliera folle. Innalzamento della paletta automatico.

Caratteristiche tecniche:

Modello A029

Produzione (max) fogli/min.
Dimensioni foglio max
Dimensioni foglio min.
Portata
Cinghie trasporto
Potenza installata
Consumo aria compressa
Peso netto (ca.)
Peso lordo (ca.)
Dimensioni d'ingombro
Dimensioni d'imballo

Per il continuo evolversi della produzione, le illustrazioni e i dati qui pubblicati sono soggetti a cambiamenti e modifiche e perciò non dovranno essere considerati in alcun modo impegnativi per la Società.