

# CUPPING PRESS PRESSA PER COPPETTE MOD. B201

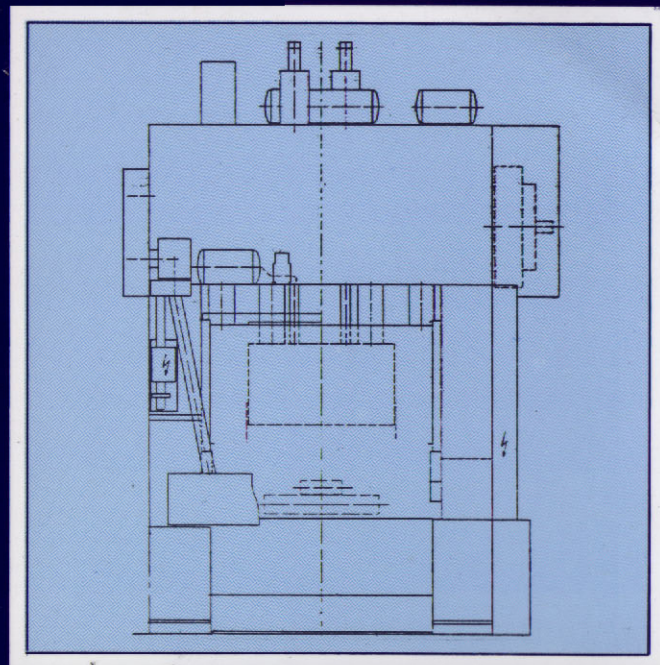
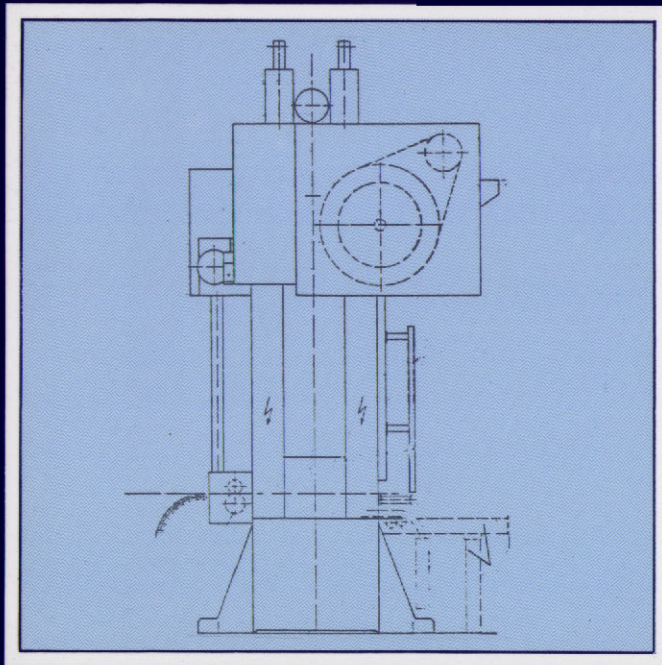

## Technical features:

Total capacity	kN	1500
Blankholding slide capacity	kN	750
Drawing slide capacity	kN	750
Strokes per minute		210
Slide shut-height (S.D.A.U.)	mm.	765,7
Blankholder shut-height (S.D.A.U.)	mm.	609
Drawing slide stroke	mm.	127
Drawing slide adjustment	mm.	52
Blankholding slide stroke	mm.	50,8
Blankholding slide adjustment	mm.	52
Bed area	mm.	1920 x 1070
Slide area	mm.	1830 x 910
Coil max. width	mm.	1250
Installed power	kW	80
Counter balance pressure	Kg/sqcm.	4
Net weight		48
Gross weight	Tons	55
Air consumption	NI/min	500
Overall dimensions	m.	4,0 x 3,2 x 5,5
Packing dimensions	m.	4,5 x 5,5 x 6,0

## Caratteristiche tecniche:

Capacità pressa
Capacità prelamiera
Capacità slitta
Colpi al minuto
Luce libera slitta (S.D.A.U.)
Luce libera prelamiera (S.D.A.U.)
Corsa slitta
Regolazione slitta
Corsa prelamiera
Regolazione prelamiera
Area basamento
Area slitta
Larghezza nastro
Potenza installata
Pressione bilanciamento
Peso netto
Peso lordo
Consumo aria compressa
Dimensione ingombro
Dimensioni d'imballo

Due to the continuous development of our production, the pictures and the data here included are subject to changes and/or modifications and therefore they shall not be considered binding for our Company.

Per il continuo evolversi della produzione, le illustrazioni e i dati qui pubblicati sono soggetti a cambiamenti e modifiche e perciò non dovranno essere considerati in alcun modo impegnativi per la Società.